

DÉTAILS DU PRODUIT - BENNE POUR CHARIOTS TÉLESCOPIQUES

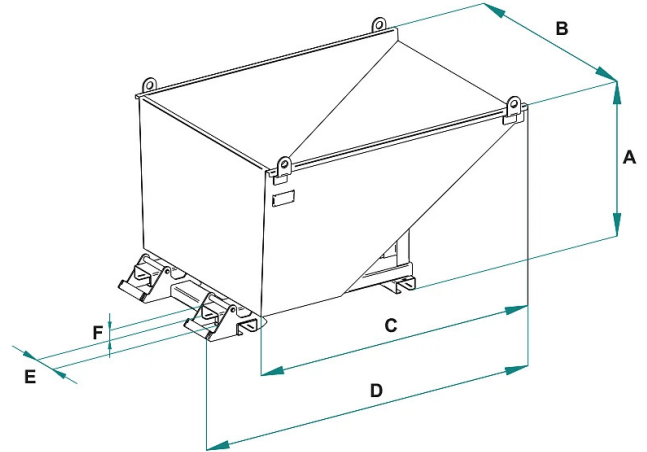

Code	Capacité (kg)	Capacité (L)	Poids (kg)	Dimensions (mm)					
				A	B	C	D	E	F
THDB-2/1000	2000	1000	138	964	1235	1600	1848	144	62

DÉTAILS DU PRODUIT - BENNE POUR CHARIOTS TÉLESCOPIQUES

Bennes à terre



Benne pour chariots télescopiques

Benne basculante pour chariots télescopiques

La benne basculante pour chariots télescopiques est conçue pour la collecte, le transport et le déchargement rapide de matériaux de déchets, gravats et rebuts sur les chantiers de construction et dans les environnements industriels.

Compatible avec les chariots télescopiques, cette benne permet d'accélérer les opérations de manutention grâce à son système de basculement automatique pratique, qui permet de décharger les matériaux simplement et en toute sécurité, sans intervention manuelle.

La structure en acier haute résistance garantit une capacité de charge maximale de 2 000 kg, tandis que sa capacité de 1 000 L la rend idéale pour la gestion quotidienne des déchets de chantier et des gravats.

Caractéristiques principales

- Compatible avec chariots télescopiques
- Système de basculement automatique pour un déchargement rapide et sécurisé
- Structure en acier pour usage intensif
- Équipée de passages de fourches
- Système de sécurité anti-décrochage
- Peinture époxy pour une meilleure résistance aux agents extérieurs
- Idéale pour le bâtiment, la démolition et l'industrie

Avantages de la benne basculante Boscaro

La benne est conçue pour optimiser la gestion des matériaux de déchets sur chantier, en réduisant considérablement les temps d'opération et en limitant la manutention manuelle.

Le système de déchargement automatique permet à l'opérateur de vider rapidement le conteneur directement à l'endroit souhaité, augmentant l'efficacité et la sécurité pendant toutes les phases opérationnelles.

Applications

La benne basculante pour chariots télescopiques est idéale pour :

- Chantiers de construction
- Installations industrielles
- Travaux de démolition et de rénovation
- Collecte de gravats et débris
- Gestion des rebuts de production
- Gestion des déchets de chantier

Sécurité et qualité

Comme tous les produits de la marque Boscaro, la benne THDB est fabriquée selon des standards de qualité élevés, avec des matériaux sélectionnés et des processus de production contrôlés, dans le respect des normes

DÉTAILS DU PRODUIT - BENNE POUR CHARIOTS TÉLESCOPIQUES

de sécurité en vigueur.

Secteurs d'application

 Industrie  Construction